

# 摩擦式螺旋沖床-HDFP型 FRICTION SCREW PRESS

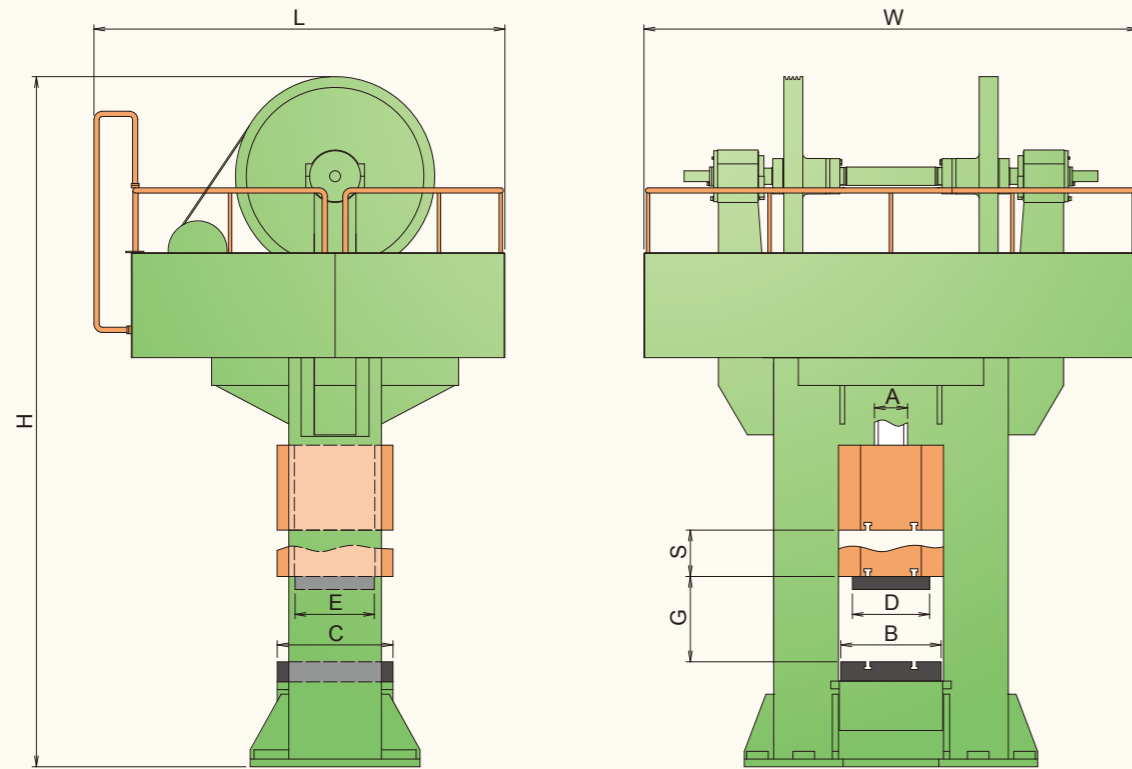

## 主要規格 / Specifications:

機型	Model	UNIT		HDFP-150	HDFP-200	HDFP-300	HDFP-500
公稱能量	Nominal Capacity	ton	-	150	200	300	500
最大行程	Max. Stroke Length	mm	S	270	300	350	400
沖頭與定盤最少距離	Min. Distance Between Ram and Table	mm	G	400	450	520	650
定盤工作面積	Working Area of Table	mm	B x C	560 X 550	650 X 650	680 X 750	830 X 860
沖頭工作面積	Working Area of Ram	mm	D x E	400 X 450	500 X 540	540 X 540	700 X 800
螺桿直徑	Screw Diameter	mm	A	ø180	ø215	ø256	ø290
主馬達	Main Motor	KW	-	15 X 4P	15 X 6P	22 X 6P	45 X 4P
脫模油壓幫浦	Ejector Hydraulic Pump	KW	-	2.2	2.2	2.2	2.2
機械高度	Machine Height	mm	H	4130	4470	4900	5700
機械前後長度	Machine Length	mm	L	2370	2670	2800	3080
機械左右寬度	Machine Width	mm	W	2900	3200	3440	4000
機械總重量(大約)	Machine Weight (Approx.)	ton	-	14	20	25	39

註明：規格如有變更，恕不另行通知。 Note: Specifications are subject to change without notice.



大鎰鐵工廠股份有限公司  
TA YI IRON WORKS CO., LTD.

40241 台中市南區高工路309號  
309 Kao Kung Rd., S. Dist., Taichung, Taiwan (40241)  
TEL: 886-4-22613030 FAX: 886-4-22614576  
http://www.tayiforging.com E-mail: tayiron@ms39.hinet.net

Since 1960

經銷商

DE 傳真廣告 (04)2375-8797 CT2010.07.1000



## TYPE HDFP

- HDFP-150
- HDFP-200
- HDFP-300
- HDFP-500

產品：摩擦沖床 / 空氣鍛造機 / 半圓軋延機  
PRODUCTS: Friction Screw Press / Air Drop Hammer / Forging Roll



大鎰鐵工廠股份有限公司  
TA YI IRON WORKS CO., LTD.

Since 1960